



L.A. Area's 7 Day a Week Swap Meet

New Sellers' Introduction to The Roadium

2500 W. Redondo Beach Blvd., • Torrance, CA 90504-1529

800-833-0304

Email: roadium@roadium.com • www.roadium.com



2500 W. Redondo Beach Boulevard • Torrance, CA 90504-1592

TEL: (310) 532-5678, FAX: (310) 532-5676

SELLERS: 800-833-0304 (In California)

Email: roadium@roadium.com • Web: www.roadium.com

Printed 8/2012 • 2000

Index of Pages

Demographic Information	5 - 7
Permits & Licensing	8 - 9
Space Rates	10 - 11
Selling Over the Line	12 - 13
Leave Your Space Clean	14 - 15
Counterfeit Merchandise	16
No Parking	17
How to Set Up Your Space Safely	18 - 19
Protect Your Space	20 - 21
Food Vendors	22 - 23
Rules & Regulations	24 - 27
Map	Back Cover

Indice de Paginas

Informacion de Demograficas.....	5 - 7
Permisos y Licencias	8 - 9
Precios de Espacios	10 - 11
Vendiendo Fuera de La Linea	12 - 13
Deje Su Espacio Limpio	14 - 15
Mercancia Fraudulenta	16
No Estacionamiento	17
Como Establecer Un Espacio Seguro	18 - 19
Proteja Su Espacio	20 - 21
Vendedores De Comida	22 - 23
Reglas y Regulaciones	24 - 27
Mapa	Contraportada

Roadium Open Air Market

The Roadium is a giant open air market in business for nearly 60 years. This recently remodeled 15-acre facility offers an opportunity for Shoppers in the L.A. area to purchase new merchandise of all types at dramatically reduced prices.

The Roadium also provides antiques, collectibles and pre-owned merchandise for bargain hunters as well. This attracts a broad mix of Shoppers from around the world.

The Roadium is unique in that we are open 7 days a week, all year long.

On an average weekend day, you will find nearly 500 Vendors offering their merchandise to over 10,000 buying Shoppers.

Our Shopper count averages almost 40,000 weekly or over 175,000 Shoppers a month.

Last year, over 2 million Shoppers shopped at The Roadium.

This makes The Roadium an extremely valuable opportunity for people who wish to sell their products or services without incurring major overhead or long term commitments.

There are several extremely effective and efficient programs for selling at The Roadium, either for immediate profits or for a source of career change and making a good living. Many opportunities are available to take advantage of this enormous shopping market. Following are some facts on the thousands of Shoppers that come to The Roadium each week.

Demographics

A. Age:		
18-24		21.6%
25-34		33.3%
35-44		23.4%
45-54		12.6%
B. Sex:		
Male		41.2%
Female		58.8%
C. Married:		54.5%
D. Employed:		79.3%
E. Occupation:		
Exec./Managerial/Professional		9.5%
Clerical/Office		26.7%
Blue-collar/Skilled		27.2%
E. Annual Income:		
\$30-\$39,999		31.4%
\$40-49,999		11.8%
\$50-59,999		8.3%
\$60,000+		7.4%
G. Ethnicity Breakout:		
White		26.1%
Black		16.4%
Hispanic		49.1%
Asian		6.6%
Other		1.8%

Geographic Spread

The most recent survey recorded Shoppers from 87 different zip codes in the Los Angeles area.

The 20 zip codes in our Shoppers' primary area of concentration and ...

The 32 additional zip codes which we have defined as our Shoppers' secondary area of concentration are on the map which follows.

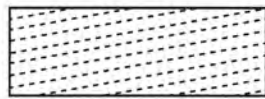

AREA #1 (50.6%)
Primary area of concentration

Inglewood
Torrance
Gardena
Hawthorne
Redondo Beach
Lawndale
Harbor City
Lomita
Lennox



AREA #2 (30.4%)
Secondary area of concentration

Los Angeles
Compton
Carson
Manhattan Beach
Hermosa Beach
El Segundo
Culver City
Venice
Santa Monica
Wilmington

The remaining 19% are not shown due to area size.

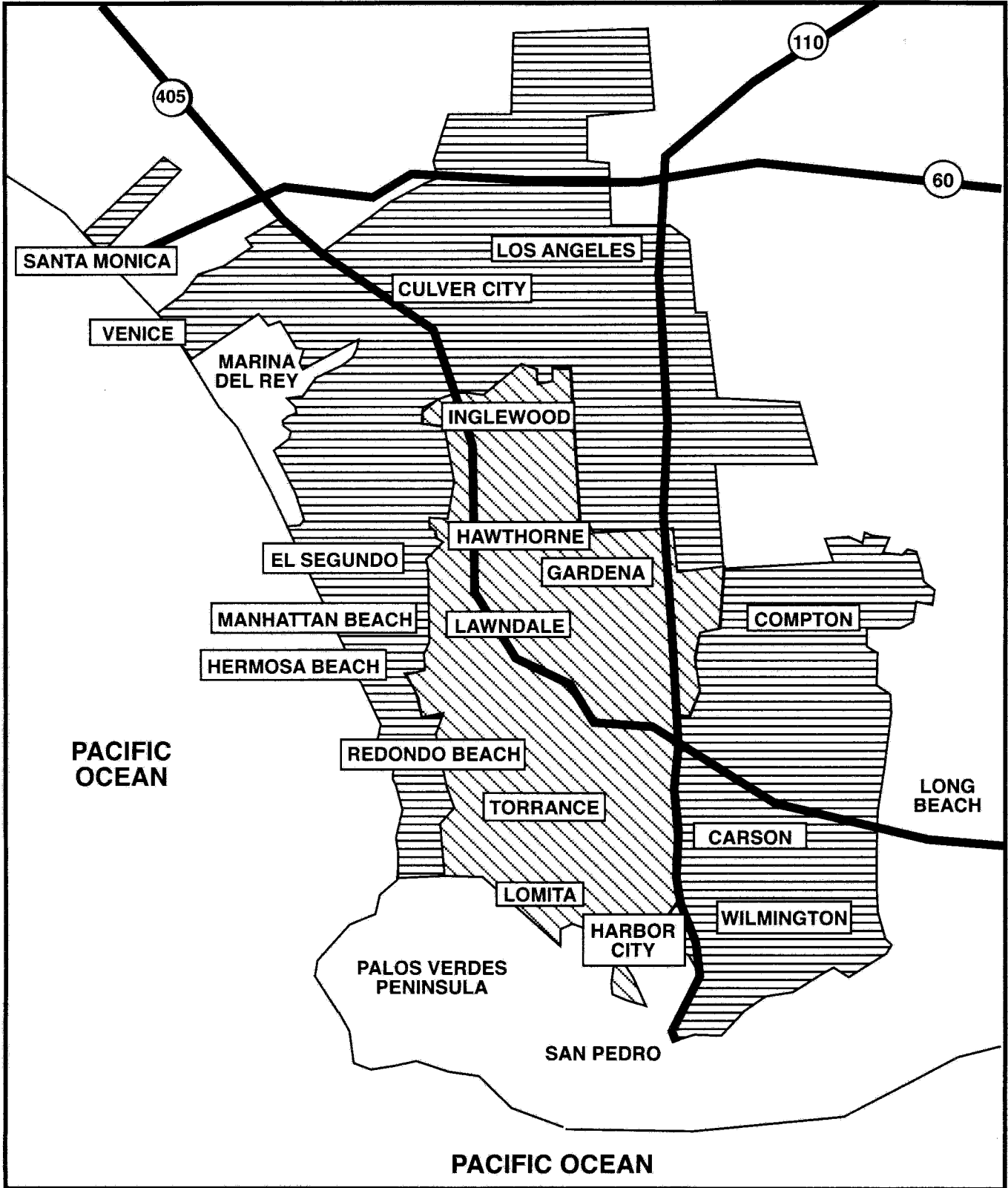

California State Board of Equalization Local Offices

Two offices located near Roadium Open Air Market for your convenience.

Culver City

5901 Green Valley Circle, Ste. 200
 Culver City, CA 90230-6938
 Phone: 310-342-1000

Norwalk

12440 Imperial Highway, Ste. 200
 Norwalk, CA 90650-3177
 Phone: 562-466-1694

OTHER LOCATIONS

California Offices	Address	Phone/Fax Number
Bakersfield	1800-30th Street, Ste 380 Bakersfield, CA 93301-1922	(661) 395-2880 FAX (661) 395-2588
Culver City	5901 Green Valley Circle, Ste. 200 Culver City, CA 90230-6948 PO Box 3652 Culver City, CA 90231-3652	(310) 342-1000 FAX (310) 342-1061 eReg FAX (310) 342-1052 email - ASReg@boe.ca.gov
El Centro	1550 West Main St. El Centro, CA 92243-2832 PO Box 197 El Centro, CA 92244	(760) 352-3431 FAX (760) 352-8149
Fresno	8050 N Palm Ave, Ste 205 Fresno, CA 93711-5510	(559) 440-5330 FAX (559) 440-5503
Irvine	16715 Von Karman Avenue, Ste 200 Irvine, CA 92606	(949) 440-3473 Fax (949) 440-3482 eReg FAX (949) 724-2921
Norwalk	12440 E. Imperial Highway, Ste. 200 Norwalk, CA 90650-8397 PO Box 409 Norwalk, CA 90651-0409	(562) 466-1694 FAX (562) 466-1668 eReg FAX (562) 466-1524
Oakland	1515 Clay St., Ste. 303 Oakland, CA 94612-1432	(510) 622-4100 FAX (510) 622-4175
Rancho Mirage	35-900 Bob Hope Dr., Ste. 280 Rancho Mirage, CA 92270-1768	(760) 770-4828 FAX (760) 770-6876
Redding	2881 Churn Creek Rd., Ste. B Redding, CA 96002-1146 PO Box 492529 Redding, CA 96049-2529	(530) 224-4729 FAX (530) 224-4891
Riverside	3737 Main St., Ste. 1000 Riverside, CA 92501-3395	(951) 680-6400 FAX (951) 680-6426
Sacramento	3321 Power Inn Rd., Ste. 210 Sacramento, CA 95826-3889	(916) 227-6700 FAX (916) 227-1883 eReg FAX (916) 277-2926
Salinas	111 E. Navajo Dr., Ste. 100 Salinas, CA 93906-2452	(831) 443-3003 FAX (831) 443-3131
San Diego	15015 Avenue of Science, Suite 200 San Diego, California 92128	(858) 385-4700 FAX (858) 675-4100
San Francisco	121 Spear St., Ste. 460 San Francisco, CA 94105-1584	(415) 356-6600 FAX (415) 356-6115 eReg FAX (415) 356-6302
San Jose	250 South Second St. San Jose, CA 95113-2706	(408) 277-1231 FAX (408) 277-1252
Santa Rosa	50 D St., Room 230 Santa Rosa, CA 95404-4791 PO Box 730 Santa Rosa, CA 95402-0730	(707) 576-2100 FAX (707) 576-2113 eReg FAX (408) 277-8262
Suisun City	333 Sunset Ave., Ste. 330 Suisun City, CA 94585-2003	(707) 428-2041 FAX (707) 428-2193
Van Nuys	15350 Sherman Way, Ste. 250 Van Nuys, CA 91406-4203 PO Box 7735 Van Nuys, CA 91409-7735	(818) 904-2300 FAX (818) 901-5252
Ventura	4820 McGrath St., Ste. 260 Ventura, CA 93003-7778	(805) 677-2700 FAX (805) 677-2710 eReg FAX (805) 677-2785
West Covina	1521 West Cameron Ave., Ste. 300 West Covina, CA 91790-2738 PO Box 1500 West Covina, CA 91793-1500	(626) 480-7200 FAX (626) 480-7260

If you are selling Upholstered Furniture, Mattresses, Throw or Bed Pillows, you must present your License. If you do not have a license you must obtain one from the following source:

**DEPARTMENT OF CONSUMER AFFAIRS BUREAU OF
ELECTRONIC AND APPLIANCE REPAIR, HOME FURNISHINGS
AND THERMAL INSULATION (BEARHFTI)
POST OFFICE BOX 980580, WEST SACRAMENTO, CA 95798-0580**

www.bearhfti.ca.gov

(916) 999-2041 PHONE (916) 921-7279 FAX

●-----●

If you are selling any food or Health Product that is prepackaged and consumed you will need your Health Department License. If you do not have a license you must obtain one. Please visit the Business Office for your Personalized Letter requested by the Department of Public Health prior to your permit submission.

**COUNTY OF LOS ANGELES ♦ DEPARTMENT OF PUBLIC HEALTH
ENVIRONMENTAL HEALTH
SOUTH BAY DISTRICT
122 W. 8TH STREET SAN PEDRO, CA 90731**

(310) 519-6050 PHONE (310) 514-0170 FAX

●-----●

If you are a “Display Only” Vendor you must contact the Business or Swap Meet Office for important information. A letter of your intent must be presented along with your business card. A sample letter may be obtained at either office to help comply.

SPACE SALES PRICING & INFORMATION

Documents you - Valid California Resale License or Roadium I.D. and
must present: Driver's License or Identification card

OPEN	PRE-SALE FEE (To Reserve)	STAND-BY FEE (After 7:30 a.m.)
Monday	\$28.00	\$33.00
Tuesday	\$21.00	\$25.00
Wednesday	\$37.00	\$42.00
Thursday	\$21.00	\$25.00
Friday	\$26.00	\$31.00
Saturday	\$57.00	\$62.00
Sunday	\$57.00	\$62.00

- All spaces are sold on a CASH basis only. No checks or credit cards accepted.
- Advance reservations or pre-sale for each day may be purchased from one week to one day in advance at the Swap Meet Office. Same day spaces are available in Stand-by at 7:30 a.m.

Saturday and Sunday Pre-Sale Wall Spaces:

Wall 1 - 6 will be sold at \$79 & Wall 7 - 21 will be sold at \$57

Wednesday Pre-Sale Wall Spaces:

Wall 1 - 6 will be sold at \$64 & Wall 7 - 21 will be sold at \$44

Swap Meet Office Hours and Space Purchase Rules

- Monday - Friday 6:00 a.m. - 3:00 p.m., Saturday and Sunday 6:30 a.m. - 3:00 p.m. (310) 532-8476 or 800-833-0304 (California only).
- All space holders must pick up their space card by 7:30 a.m. or a \$10 Late Charge will apply.
- Stand-by starts each day at 7:30 a.m.
- Space hold calls will not be accepted after 7:15 a.m. Spaces will be held only in emergency situations and only until 8:00 a.m. There is a space hold charge of \$10 each space. If you place the space on hold and do not show up, the charge is \$20.

- *Prices subject to change. Holiday prices may change also.
- No refunds, no rain checks, no exceptions.

INFORMACION Y PRECIOS SOBRE ESPACIOS

Documentos que necesita presentar: Licencia valida de ventas o tarjeta de identificacion del Roadium y licencia de manejar o tarjeta de identificacion

DIAS ABIERTO	PRECIO "PRE-SALE" (Pre-venta/para reservar)	PRECIO "STAND-BY" (De espera/Despues de 7:30 a.m.)
Lunes	\$28.00	\$33.00
Martes	\$21.00	\$25.00
Miercoles	\$37.00	\$42.00
Jueves	\$21.00	\$25.00
Viernes	\$26.00	\$31.00
Sabado	\$57.00	\$62.00
Domingo	\$57.00	\$62.00

- Todos los espacios se venden solamente en EFECTIVO. Cheques y tarjetas de credito no son aceptadas.
- Reservaciones de Pre-Venta se pueden hacer de 1-7 dias por adelantado en la Oficina del Swap Meet.
Espacios para el mismo dia estan disponibles en Stand-by a las 7:30 a.m.

Sabado y Domingo Espacios de Pre-Venta en la Pared:

Espacios 1-6 localizados contra la pared se venderan por \$79 y espacios 7-21 contra la pared por \$57.

Miercoles Espacios de Pre-Venta en la Pared:

Espacios 1-6 localizados contra la pared se venderan por \$64 y espacios 7-21 contra la pared por \$44.

Horario de Oficina del Swap Meet, Y Reglas Para Comprar Espacios

- Lunes – Viernes 6:00 a.m. – 3:00 p.m., Sabado y Domingo 6:30 a.m. – 3:00 p.m. (310) 532-8476 ó 800-833-0304 (en California).
 - Todos los Vendedores con espacio deben de recoger su tarjeta del espacio antes de las 7:30 a.m. o se le aplicara un cargo de \$10 por llegar tarde.
 - Stand-by comienza todos los dias a las 7:30 a.m.
 - Llamadas para detener espacios no seran aceptadas despues de las 7:15 a.m. Espacios seran detenidos solamente en casos de emergencia y solamente hasta las 8:00 a.m. Hay un cargo de \$10 por cada espacio que sea detenido. Si aparta el espacio y no llega el cargo sera de \$20.
- *Precios sujetos a cambio. Precios de dias feriados tambien estan sujetos a cambio.
- No hay reembolso, en caso de lluvia no se regresa el dinero.
No hay excepcion.

IMPORTANT

Selling Over the Line

The Radium rule on:

Overhangs

Must be no more than 3 feet out and must be at least 12 feet high. No merchandise can be hung out in the aisles.

Merchandise or displays

Must not past the yellow line.

Penalties

First Offense:	Second Offense:	Third Offense:	Fourth Offense:
Written warning	\$50	\$100	- Automatically lose 1 month Radium selling privileges - Before you get selling privileges back you must meet and get approval from either Alan Abramowitz or Mike Romo

**These Rules are to comply with
Fire Department regulations.**

*Note: This applies to all Vendors, container, leases,
etc. Plus, you must keep up with all financial
obligations you owe to The Radium.*

IMPORTANTE

Vendiendo Fuera de La Linea

La Regla del Roadium sobre:

Sombra Calgante

No debe de estar más de tres (3) pies hacia afuera, y debe ser al menos (12) pies de alto. Ninguna mercancía debe colgar hacia afuera sobre los pasillos.

Mercancía ó anuncios

No deben de estar fuera de la línea amarilla.

Multas

**Primera
Ofensa:**

Advertencia
por
escrito

**Segunda
Ofensa:**

\$50

**Tercera
Ofensa:**

\$100

**Cuarta
Ofensa:**

- Automáticamente
pierde el privilegio de
vender en El Roadium
por un (1) mes
- Antes de que regrese a
vender usted debe hablar
y obtener la aprobación
de Alan Abramowitz
o Mike Romo

**Estas Reglas son para cumplir con los
reglamentos del Departamento de Bomberos.**

*Nota: Esto aplica para todos los Vendedores, container,
arriendos, etc. Además, tienen que cumplir con todas las
obligaciones financieras que tengan con El Roadium.*

Leave Your Space Clean

Most Vendors conform to our basic Roadium rule: whatever you bring in and do not sell, you take out when you leave.

Don't leave it for someone else to sell.

Don't leave it at all.

The cost of both cleaning these spaces up and paying to have the trash hauled away has increased tremendously.

It is not fair to charge or punish the hundreds of Vendors who leave their spaces clean each day.

Vendors must assume the responsibilities that go with the space.

The vehicle that brings in the merchandise cannot leave until the space is clean; no other person can take over loads.

Cardboard may be left if it's broken down and neatly stacked in the center of the space.

Any violation of this rule may be serious enough to have your selling privileges at The Roadium taken away for 30 days or more. The manager on duty will decide the penalty.

No excuses. No exceptions.

If a Vendor is found moving his trash into another space at any time of the day, he will automatically lose selling privileges at The Roadium for a minimum of 30 days.

Thank you to all the Vendors who do clean their spaces and treat their area responsibly and professionally.

Deje Su Espacio Limpio

La mayoría de los Vendedores cumplen con la regla básica del Roadium: cualquier mercancía que uno trae y no vende se la tiene que llevar cuando acabe de vender.

No deje mercancía para que otra persona la venda.

No deje nada.

Ha sido enorme el costo de limpiar estos espacios y pagar para transportar la basura. Este costo sigue aumentando.

No es justo cobrar ó multar a los cientos de Vendedores que dejan sus espacios limpios cada día.

Vendedores deben de asumir la responsabilidad que va con el espacio.

El vehículo que trae mercancía no puede irse hasta que el espacio este limpio; ninguna otra persona puede hacerse cargo de su mercancía.

El cartón se puede dejar si lo dejan doblado y puesto en el centro del espacio.

Cualquier violación de esta regla se tomara en serio y podra resultar en quitarle el privilegio de vender en El Roadium por un mínimo de 30 días ó mas. El gerente del día tendra el derecho de decidir la multa.

No habra excusas.

No habra excepciones.

Además, si se encuentra que un Vendedor esta moviendo su basura a otro espacio en cualquier momento del día, automáticamente perderá su privilegio de vender en El Roadium por un mínimo de 30 días.

Muchas gracias a todos los Vendedores responsables y profesionales que recogen y dejan limpio sus espacios continuamente.

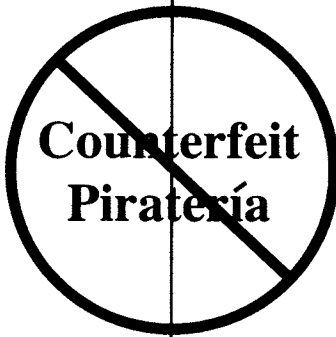

Counterfeit Merchandise

Roadium Open Air Market has no tolerance for counterfeit merchandise being sold on our premises.

Our rule regarding any Vendor found to be selling counterfeit merchandise at The Roadium is:

If you are caught selling counterfeit merchandise you will be banned immediately and your selling rights to the Roadium Open Air Market will be revoked, with the possibility of you being arrested. Any prepayment made for additional spaces will be forfeited.

We will apply these rules equally to all Vendors. There will be no exceptions.

Mercancía Fraudulenta (Pirateada)

El Roadium Open Air Market no tiene ninguna tolerancia referente a la venta de mercancía fraudulenta en nuestro local.

Nuestra regla con respecto a cualquier Vendedor que se encuentre vendiendo mercancía fraudulenta en El Roadium es:

Si son encontrados vendiendo mercancía fraudulenta se le prohibirá vender inmediatamente y sus derechos de continuar vendiendo en El Roadium Open Air Market serán revocados, y cabe la posibilidad de que usted pueda ser arrestado. Cualquier pago por espacios adicionales se perderá.

Aplicaremos estas reglas igualmente a todos los Vendedores. No habrá excepciones.

NO PARKING

Outside Selling Space

The Roadium has about

- 610 parking spaces on the grounds and
- 475 selling spaces

If every Vendor brought in an extra vehicle or had a helper park in our lot, there would be no parking for Shoppers.

No Parking Rule:

That is why we have the following rules - for you!

- One Vendor vehicle allowed in the park per space and it must be parked inside the selling space.
- No Container or Pavilion Vendors may park on the grounds.
- No Vendor or Vendors helpers' vehicles may be parked on the grounds other than the one vehicle in selling space.

Container and Pavilion Sellers

Parking spaces are assigned and must be used at all times. Same rules apply to extra vehicles as regular Vendors.

What if You Don't:

First violation of any of the above:

A warning citation and move the vehicle immediately.

Second violation:

\$50 fine and move the vehicle.

Third violation:

\$150 fine and removal of the vehicle. You may also lose your selling privileges.

Note: If Vendor cannot be found in a reasonable time period by management's judgement, vehicle will be towed at owners expense and responsibility.

At this point, The Roadium management can and will exercise our right to take away your selling privileges for 30 days or longer with no refunds of any kind to you. No exceptions! Please understand, these rules benefit all Swap Meet Vendors - not the Management!

There is no parking allowed in the neighborhood streets bordering The Roadium between Crenshaw and Van Ness for Shoppers or Vendors at any time. You will not be allowed in The Roadium. Saturday and Sunday you must park in the El Camino College parking lot and take The Roadium shuttle bus starting at 8:00 a.m. till 3:00 p.m. There will be no exceptions.

NO ESTACIONAMIENTO

Afuera del Espacio de Ventas

El Roadium tiene alrededor de

- 610 espacios de estacionamiento y
- 475 espacios de ventas.

Si todos los Vendedores traen un carro extra o si sus ayudantes se estacionaran en nuestro lote, los Compradores no tendrian donde estacionarse.



Reglas de Estacionamiento:

Estamos imponiendo reglas de estacionamiento para todos ustedes!

- Solo se permitira un vehiculo por espacio de venta.
- Los Vendedores de Container y Pavilion no podran estacionarse en el lote.
- Los Vendedores y sus ayudantes solo tendran derecho a estacionar un vehiculo en su espacio de ventas y no podran estacionarse en el estacionamiento.

Vendedores de Container y Paviliones

Estacionamiento es asignado y debe usarse siempre. Las mismas reglas para Vendedores regulares aplican cuando tienen vehiculos de mas.

Consecuencias:

Si usted desobedece las reglas de estacionamiento las consecuencias son las siguientes:

Primera violacion:

Se le dara una advertencia y tendra que mover su vehiculo inmediatamente.

Segunda violacion:

Multa de \$50.00 y tendra que mover su vehiculo.

Tercera violacion:

Multa de \$150.00 y su vehiculo sera removido.

Podra perder tambien sus privilegios de vender.

Nota: Si el Vendedor no se encuentra en un periodo de tiempo razonable por decision de la gerencia, el vehiculo sera remolcado a costo y responsabilidad del dueño.

Despues de su tercera violacion, la directiva del Roadium puede quitarle su permiso de ventas por 30 dias o mas, sin tener que reenvolsarle su dinero. No habra excepciones! Por favor comprenda que estas nuevas reglas de estacionamiento son para el beneficio de los Vendedores y no para la directiva del Roadium!

En ningun dia es permitido estacionarse en las calles vecinas que rodean El Roadium entre Crenshaw y Van Ness para Compradores o Vendedores. No sera permitida la entrada al Roadium. Sabado y Domingo usted debe estacionarse en el Colegio El Camino y usar el autobus del Roadium el cual empieza a las 8:00 a.m. hasta las 3:00 p.m. No habrá exepciones.

How To Set-up Your Space Safely

1. Pole Protectors:

See attached flier.

2. Ground Protectors:

Vendors using tables or racks must use plastic supports or 2" square pieces of 1/4" plywood under each leg:

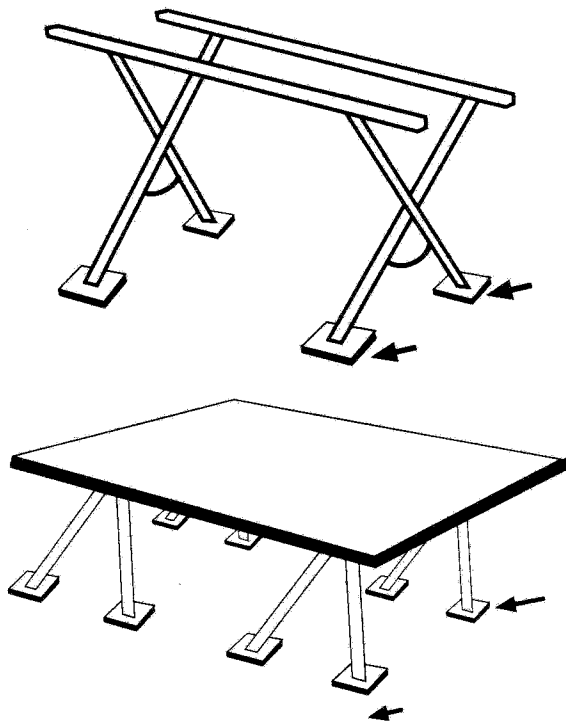

3. Weights:

Vendors using an awning/canopy/rack must have all 4 corners weighted with a minimum of 20 lbs each. If you use hanging weights for your canopies, you must secure them to the base of your poles to keep them from swinging.

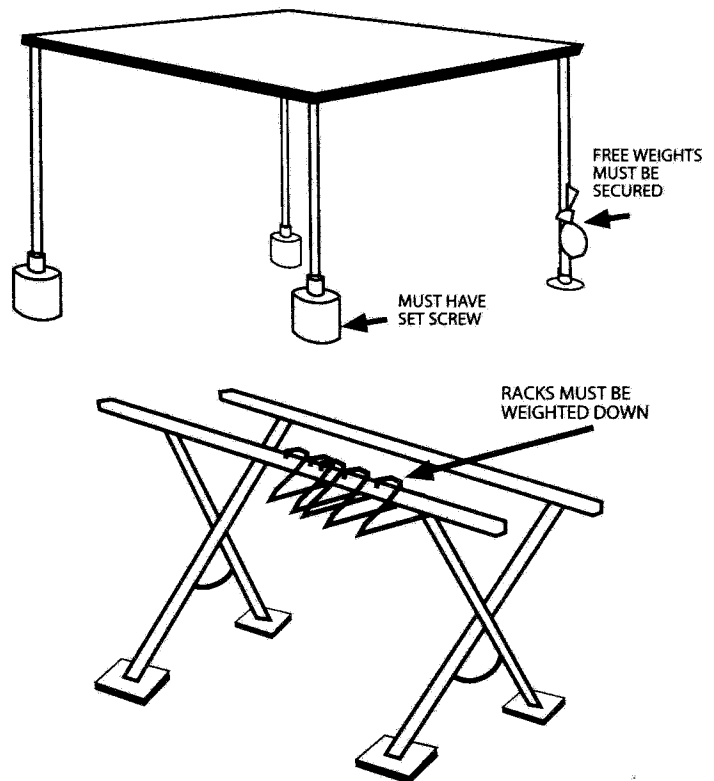

VENDORS ARE LEGALLY RESPONSIBLE FOR ANY DAMAGES CAUSED BY NOT SETTING UP PROPERLY.

NON-COMPLIANCE WITH ANY OF THE ABOVE RULES WILL RESULT IN CANCELLATION OF YOUR SELLING PRIVILEGES. THERE ARE NO EXCEPTIONS.

Como Establecer Un Espacio Seguro

1. Protectores Para Los Postes:

Lean el bolante adjunto.

2. Protectores Para El Asfalto:

Vendedores usando mesas o racas deben usar soportes de plastico o cuadros de madera (1/4" de ancho) y dos pulgadas cuadradas bajo de cada pierna.

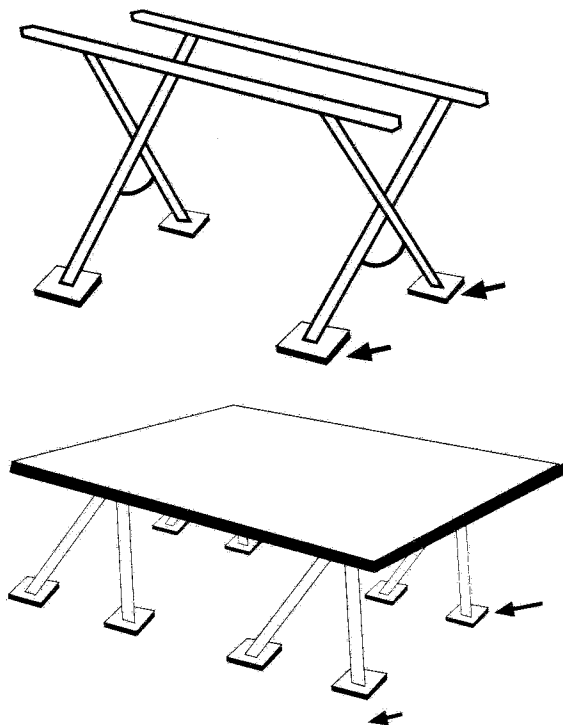

3. Pesas:

Vendedores usando toldos, carpas, y/o racas deben tener pesas en cada esquina con un minimo de 20 libras de peso por esquina. Si usan pesas colgantes, deben colocarse a la base de los postes para asegurar que no den vuelta.

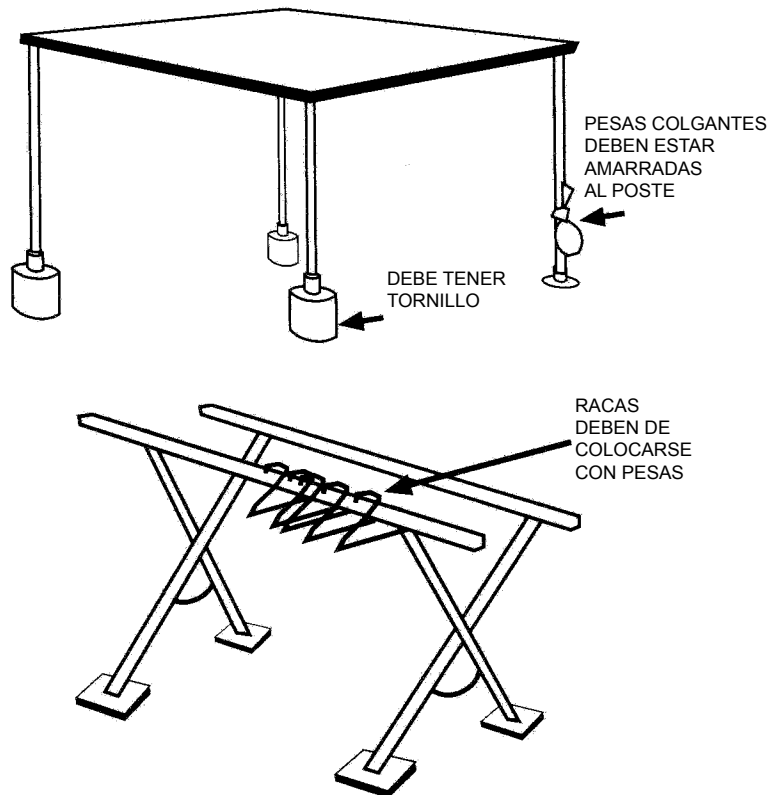

VENEDORES SERAN LEGALMENTE RESPONSABLE DE DAÑOS OCACIONADOS POR NO ARMAR APROPIADAMENTE. EL NO CUMPLIR CON CUALQUIERA DE LAS REGLAS ANTES DICHAS RESULTARA EN LA CANCELACION DE EL PRIVILEGIO DE VENDER. NO HABRAN EXCEPCIONES.

PROTECT YOUR SPACE

Pole Tip Protector

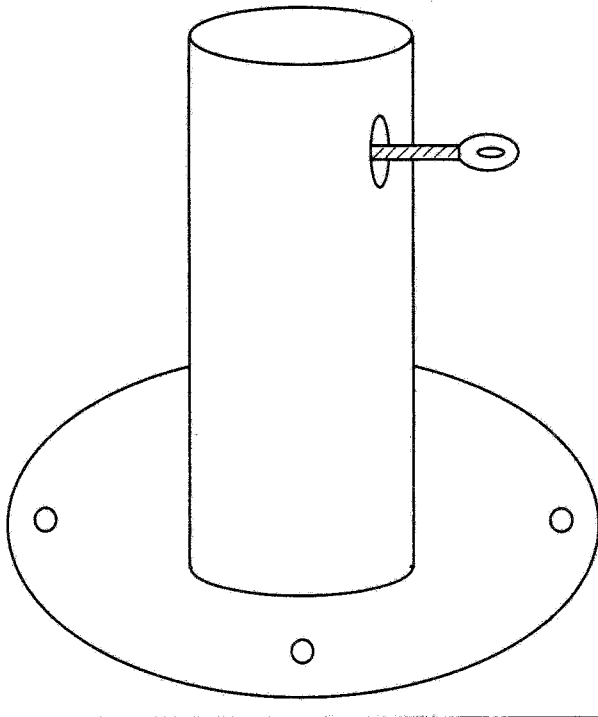

Damage to asphalt has cost The Roadium a great amount of money in many areas you might not know about. The major cost is in asphalt repair. More than 1/2 of our 15 acres is repaired each year and costs nearly \$1/2 million.

We have not asked our Vendors to share this cost in any way.

Vendor Damage is now beginning to become a problem to this new asphalt.

The reason is that Vendors are not putting any protection on the end of their canopy poles. This is causing deep holes in this brand new asphalt.

The Solution is to put one of two items on the ends of all canopy poles.

The small fitting shown can be bought on the grounds from a swap meet supply Vendor.

These are just \$3.00 or \$3.50 each depending on the size of your poles.

Cement filled cans are alright also. But one of these must be used at all times on every canopy pole that touches the ground. Rubber tips or similar protection must be on all slanted display table legs that touch the ground also. (see page 18)

Vendors will pay a fee to repair damaged asphalt. Since The Roadium paid for new asphalt, this is only fair.

Our rule is, any Vendor without proper protection on pole ends will be charged \$25. This is what it will cost to repair these holes - if we are able to at all. Repeat offenders may be banned from selling for a length of time decided by management.

No exceptions!

PROTEJA SU ESPACIO

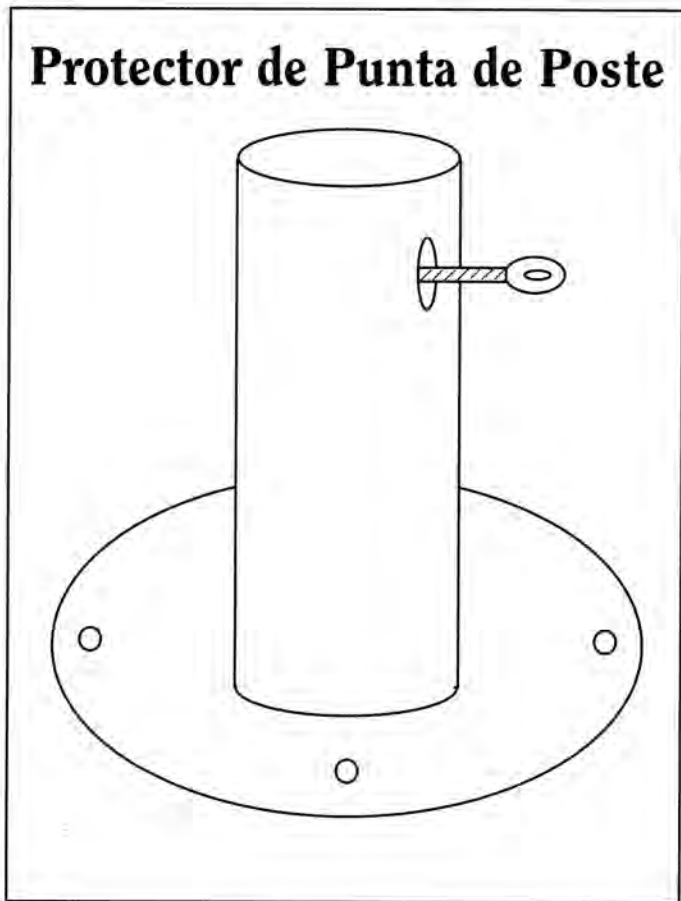

Daño al asfalto le ha costado al Roadium una gran suma de dinero en areas de las que usted quizá no sepa. Una de las areas principales es en la reparacion al asfalto. Cada año mas de la mitad de nuestros 15 acres necesita reparaciones por el costa de medio millon de dolares.

No hemos pedido a nuestros Vendedores compartir este costo de ninguna manera.

El Daño de los Vendedores esta comensando a ser un problema para este asfalto nuevo.

La razon es que los Vendedores no estan colocando protectores a los postes de sus carpas. Esto esta causando hoyos profundos en este asfalto nuevo.

La Solucion es de colocar uno de dos articulos en al punta de los postes. La imagen que le mostramos de los protectores pueden ser adquiridos en los terrenos del Swap Meet.

Estos cuestan \$3.00 o \$3.50 cada uno dependiendo del tamaño de sus postes.

Latas llenas con cemento tambien son aceptables. Uno de estos articulos debe ser colocado en todo lo que toca el suelo. Tambien las patas de las mesas para muestrario las cuales tocan el suelo deberan de tener puntas de goma o proteccion. (ver pg 19)

Los Vendedores pagaran una cuota para reparar daños al asfalto. Ya que El Roadium pago por este asfalto creemos que es lo justo.

Nuestra regla es, cualquier Vendedor que sea visto con postes sin proteccion sera multado con \$25. Esto es lo que cuesta la reparacion de cada hoyo. Si es que se puede reparar. A infractores repetitivos podran ser prohibidos de vender por un tiempo determinado por la gerencia.

No hay excepciones!

ATTENTION

All Food Vendors:

To ensure compliance with the California Uniform Retail Food Facilities Law, each food Vendor is required to meet the following minimum requirements:

1. Come to the business office for your letter.
2. Every fruit Vendor/fruit vehicle shall have in his/her possession at all times while selling at The Radium a valid Public Health License. This license may be obtained at:

9300 Flair Drive, Suite 308
El Monte, CA 91731
(626) 572-6762,
Fax (626) 572-6768

5050 Commerce Dr.
Baldwin Park, CA 91706
(626) 430-5500

3. Each vehicle that either carries or sells food must be identified by a minimum of 3 inch high letters as to the owner's name, address and phone number. This identification should appear on both sides of the vehicle.
4. Produce and Seafood need not be prepackaged, however, all other food items should be pre-packaged, nonperishable and properly labeled. No open or bulk foods are permitted. License may be obtained at 122 W. 8th Street, San Pedro, CA 90731. 310-519-6050.
5. No food sampling or scooping of any kind is allowed by Health Department.
6. No knife or graters. Any item for immediate consumption cannot be sold.

Items That May Be Sold:

DRINKS: Cases of 6 units or more only, no individual cans or bottles unless they are one quart/liter or more.

BREAD: Loaf of bread.

ROLLS, BAGELS: Package of 6 or more.

CAKES: Whole cake (No slices)

COOKIES: Packages of 1 dozen or more.

NUTS, DRIED FRUIT: Package of 1/2 pound or more.

SOME EXPENSIVE CANDIES: Packaged or boxed (one pound or more)

Small items like candies, potato chips, popcorn, pretzels, can be sold in unopened cases. No opened cases are allowed in Vendor spaces. Minimum package is 1/2 pound (8 ounces) or more.

Check With The Swap Meet Office if you have any questions regarding the following products:

Produce, eggs, fresh fish, grocery items: canned goods, beans, rice, macaroni, packaged meat, cheese, beef jerky, seasonal foodstuffs: Christmas, Easter, Halloween candies or cookies in properly packaged gift tins or boxes.

1ST VIOLATION: WARNING

2ND VIOLATION: \$50

3RD VIOLATION: \$100

ATENCION

Vendedores De Comida:

Para asegurarse con los requerimientos de California Uniform Retail Food Facilities Law cada Vendedor necesita cumplir con los siguientes requisitos:

1. Obtener Carta de la oficina del Swap Meet.
2. Cada Vendedor de fruta y su respectivo vehiculo tiene que tener en su posesion en todo momento mientras esta vendiendo en El Radium una licencia de salud. Esta licencia se puede obtener en el Centro de Salud en:

9300 Flair Drive, Suite 308 / 5050 Commerce Dr.
El Monte, CA 91731 / Baldwin Park, CA 91706
(626) 572-6762, / (626) 430-5500
Fax (626) 572-6768
3. Cada vehiculo que carga ó vende comida tiene que tener identificacion con letras midiendo un minimo de 3" con el nombre del dueño, domicilio y telefono. Esta identificacion debe de aparecer en los dos lados del vehiculo.
4. Verdura, fruta, mariscos y/o pescado no tienen que estar en paquetes. Sin embargo todos los otros articulos si deben de estar en paquete, no precedero, y con la etiqueta apropiada. No se permite comida abierta o comida en grandes cantidades. Licencia para comida empaquetada se obtiene en 122 W. 8th Street, San Pedro, CA 90731. (310) 519-6050.
5. Las reglas del Departamento de Salubridad no permite dar muestra de articulos consumibles de cualquier tipo.
6. No usar cuchillos ni ralladores. Ningun articulo que se pueda consumir de inmediato podra ser vendido.

Articulos Que Si Se Pueden Vender:

BEBIDAS: Solamente cajas de bebidas en unidades de 6 o mas, no se permiten botellas o latas individuales solo si son de un cuarto/litro o mas.

PAN: Envuelto en paquete.

BOLILLOS, BAGELS: Envueltos en paquetes en cantidades de 6 o mas.

PASTELES: Enteros (no rebanadas)

GALLETAS: En paquetes de una docena ó más.

NUECES. FRUTA SECA: En paquetes de 1/2 libra o mas.

ALGUNOS DULCES CAROS: En paquetes o cajas (una libra o mas).

Se pueden vender algunos articulos como dulces, papas fritas, palomitas y pretzels, en cajas que no estan abiertas. Cajas que ya estan abiertas no se permiten en los espacios de los Vendedores. Paquetes minimos de 1/2 libra (8 onzas) ó más.

Consulte Con La Oficina Del Swap Meet si tiene preguntas referente a:

Fruta y verdura, pescado fresco, articulos comestibles: comida enlatada, frijoles, arroz, macarrones, carne envuelta, queso, carne de res seca, comida estacional: dulces y/o galletas envueltas apropiadamente en cajas y/o latas para Navidad, semana de Pascua y Halloween.

PRIMERA VIOLACION: ADVERTENCIA

SEGUNDA VIOLACION: \$50

TERCER VIOLACION: \$100

RULES AND REGULATIONS

- 1) Hours of Operation: The Roadium Open Air Market (“The Roadium”) is open to Shoppers from 7:00 a.m. – 4:00 p.m. The Roadium closes at 4 p.m. and all Vendors (“Vendors”) must vacate the property located at 2500 W. Redondo Beach Boulevard, Torrance, California 90504 (the “Property” and/or “Swap Meet” hereinafter) prior to 5 p.m. Failure to comply could result in the Vendor being cited and, ultimately, prohibited from selling at The Roadium.
- 2) Right to Refuse a Space: Management reserves the right to refuse to rent selling space to a prospective Vendor for any reason other than race, creed, national origin, gender, physical handicap, or other grounds prohibited by applicable law.
- 3) No Re-supplying: All merchandise must enter with the Vendor and must remain within the space(s) assigned during the day of sale. No re-supplying or deliveries to the Vendor at The Roadium are permitted or exchanging of merchandise with another Vendor. Entering the Property with any additional merchandise will result in that Vendor being charged an added fee equal to that day’s stand-by fee.
- 4) No Transfers: Under no circumstances may a reservation or space be sold, sublet, assigned, transferred to, or used by another Vendor. Any Vendor doing so will be subject to a fine and may lose his/her reservation and/or space, and be barred from obtaining further reservations or spaces at The Roadium.
- 5) Defined Spaces: All Vendor spaces are clearly marked with yellow and/or white painted boundary lines. Vendors must keep poles and conduct all business and display all merchandise within the confines of said boundaries.
- 6) Vendor Space Sizes: Vendor spaces are approximately ten by sixteen (10 x 16). However, Management reserves the right to vary said space sizes at its sole discretion.
- 7) Competition: Management will make every effort to station Vendors holding annual leases at least three (3) selling spaces away from Vendors selling the same or similar merchandise, unless both Vendors agree otherwise.
- 8) No Solicitations: No soliciting or distributing of any advertising or marketing material is allowed without the prior written approval of Management.
- 9) No Animals: No pets or animals are allowed on the Property for sale, or otherwise, except service dogs.
- 10) Limitations on Use: Space is assigned solely for the display and sale of merchandise or services approved by Management. The Roadium also reserves the right at its discretion to prohibit the sale or display of any item or service deemed inappropriate. Items prohibited include, but are not limited to the following:
 - a. No gum, candy, drinks, or other items intended for onsite consumption (except approved fruits, vegetables, and other food items for offsite consumption) will be allowed. See Management for approved items.
 - b. No entertainment or games of chance to be played by the public.
 - c. No hash or water pipes, roach clips, other paraphernalia commonly used or associated with the use of marijuana, or other forms of illegal drugs or narcotics will be allowed.
 - d. No guns, fireworks, poppers, or ammunition of any kind will be allowed.
 - e. No endangered species products of any description will be allowed.
 - f. No items, which may constitute patent, trademark, or copyright infringement and no counterfeit products or any item involving a misrepresentation of a trademark, patent, or copyright of any type, will be allowed. If any Vendor is found to be in violation of this rule, s/he will be permanently banned from selling at The Roadium.
 - g. No items, which are illegal or pornographic, will be allowed. No adult magazines, which depict or portray persons in the nude, may be displayed.
 - h. No other item, which in the opinion of Management may be illegal and/or hazardous to the health and/or welfare of other Vendors and/or other persons on the premises of The Roadium, will be allowed.
 - i. There will be no palm reading.
 - j. There will be no motor vehicle sales permitted.
 - k. There will be no ear piercing.
- l. There will be no body piercing, brow threading, body painting, henna, or tattoos allowed. Any skin or body contact between Vendors and Shoppers is strictly prohibited, except for massage Vendors specifically licensed for this service.
- m. Personal health services will not be allowed.
- n. All music or noise generated from a space must be kept to a low enough volume so as not to disturb the neighboring Vendors or the Swap Meet in general. The decision that music or yelling is too loud is at the discretion of The Roadium. The use of yelling, screaming, bullhorns, or a PA system is strictly prohibited.
- o. Riding bicycles, skateboards, scooters, or using roller skates on the Property is prohibited.
- p. Any Vendor found using alcohol or drugs on the premises will be permanently barred from selling or shopping at The Roadium.
- q. Vendors selling spray paint must cover all merchandise with netting or have it secured in display cases. A Vendor shall not sell spray paint to a minor [a person under eighteen (18) years of age].
- 11) Single Vehicle: Only the vehicle which the Vendor is personally driving will be admitted to the Vendor’s selling area. A vehicle that brings in the Vendor’s merchandise cannot leave until the space is clean.
- 12) Vehicle Insurance: Vendor acknowledges that any claims arising out of the use of his/her motor vehicle on The Roadium Property are his/her sole responsibility. Vendor agrees to keep his/her vehicle insured to adequate levels pursuant to California state law. Motor vehicles are not to be driven through the aisles from 9:00 a.m. – 3:00 p.m. during Swap Meet operations and will adhere to the speed limit of five (5) mph.
- 13) No Refunds: No refunds will be issued for any reason. There are no “rain checks.” Vendor must make sure s/he purchased the day, date, and space desired. No exchanges or refunds once the Vendor has left stand-by, pre-sale, or monthly windows.
- 14) Cash Only: Payment for reservations will be accepted in cash only. Checks and credit cards are not accepted. If for any reason, The Roadium accepts a check, and it is returned for any reason, the fee charged by the bank will be charged to the Vendor.
- 15) Required Documents: Vendors shall have all appropriate documentation ready when entering the Property (Resale License, Reservation Card, Valid ID). Vendors’ Sellers’ Permit must be conspicuously displayed at all times. The Roadium ID Card must be on hand at all times and must be presented to any Roadium employee when requested. The Roadium ID Card is not to be used as a free entrance to the Swap Meet. The Roadium ID Card is required to make reservations. A Vendor renewing his/her ID Card must do so using only current U.S. government issued identification.
- 16) Seller’s Permit:
 - a. Any person desiring to engage in the sale of taxable merchandise at The Roadium must hold a valid California State Board of Equalization Seller’s Permit. Certain types of merchandise, such as fresh produce sold for consumption off the Property are at present exempt from sales tax and such Vendors are not required to hold a permit. Other exceptions are professional services and used “garage sale” items sold once or twice a year. Vendors selling garage sale type items more than twice a year must obtain a permit. If a Vendor has any questions regarding whether a permit is required, s/he should call the local State Board of Equalization. Management assumes no responsibility for notification to Vendor of any change in sales tax law.
 - b. Vendors shall designate their business address as: 2500 West Redondo Beach Boulevard, Torrance, California 90504 on the Seller’s Permit issued by the California State Board of Equalization. No other address will be accepted. Since a Vendor cannot receive mail at this address, s/he must also list his/her mailing address with the California State Board of Equalization.
 - c. All Vendors’ reservations must be in the personal name of the individual Vendor in whose name a space is issued (not a business or corporation name). In the case of a partnership, the California State Board of Equalization will

RULES AND REGULATIONS Continued

give you an "ET AL permit" and a printout of the ET AL names must be submitted. The primary name will appear on the reservation card.

d. The California State Board of Equalization Seller's Permit must be kept in the Vendor's possession at all times at The Radium and be presented for inspection by the California State Board of Equalization, or law enforcement personnel on demand.

e. Vendors who do not hold a Seller's Permit from the California State Board of Equalization may be refused space assignments for the sale of taxable merchandise until such times as a permit is obtained.

f. At present, no city business license is required from the City of Torrance.

17) Vendor Responsibility for Helpers/Children/Associates: Each Vendor is responsible for the action of his/her helpers, children, associates, and agrees to indemnify and hold harmless The Radium for any damages, expenses, and costs (including attorneys fees and court costs) which it may incur as a result of Vendor's failure to properly monitor the actions of such helpers, children, and/or associates.

18) Helpers' Access: Helpers can enter without charge, if they enter with the Vendor/space holder. Helpers cannot park on The Radium Property. Later entrance by a helper(s) will result in an admission fee.

19) Removal of Merchandise / Clean Spaces: At the end of the day, Vendors must remove all merchandise brought in for sale. Should a Vendor fail to do so, s/he will be assessed fifty dollars (\$50.00) as a cleaning fee and issued a citation. Each space shall be kept clean at all times and all Vendors must take their trash with them when they leave. The trash barrels in the aisles are for Shoppers' use only. If a Vendor's space is found to be dirty or there is trash left behind, a minimum clean-up charge of fifty dollars (\$50.00) per space will be assessed to the Vendor and future space assignments to Vendor may be denied at The Radium.

20) Business Practices: Vendors shall engage in prudent customer relations and good business practices in the sale of all merchandise, including, but not limited to, exchanging items or providing refunds in the event that goods are damaged or defective.

21) Cooperation: The Radium requires that Vendors fully cooperate with fellow Vendors and all employees and staff of The Radium. Shoppers must be treated with courtesy and fairness when conducting business on this Property. No profanity or harassment of any kind directed toward the Management, staff, or Shoppers will be tolerated at The Radium. Any Vendor who attempts to bribe an employee or obtain a space by any method other than outlined in these Rules & Regulations, may face permanent expulsion from The Radium.

22) Limitation on Liability: Vendor agrees that The Radium is not responsible for the loss, theft, or damage of Vendor's property or merchandise while on The Radium Property.

23) No Partnership: Ground space is only provided on a rental basis to Vendor for the display and sale of approved merchandise. Vendor is not an employee, subcontractor, partner, or otherwise an agent of The Radium.

24) License Only: Vendor's status is as a licensee occupying a selling space at The Radium for that day only and is not a tenant or other form of permissive user.

25) Legal Fees: Vendor agrees to pay The Radium reasonable attorneys' fees and costs incurred by it should legal action be instituted by reason of Vendor's failure to comply with these Rules and Regulations or the enforcement of any of the provisions hereof.

26) Indemnification: Vendor agrees to indemnify, hold harmless, and defend Pioneer Theatres, Inc. DBA The Radium Open Air Market, its officers, directors, and employees, from any claim for injury or property damage arising out of Vendor's actions or occurring within the space occupied by Vendor.

27) Termination: Failure to comply fully with all terms and conditions of the

Vendors Rules and Regulations may result in immediate termination of the license and removal of the Vendor and his/her products from the Property. Non-compliance may also result in non-renewal of a monthly or annual reservation or lease. There will be no refunds of any paid space if a Vendor is barred from The Radium for any reason. This includes fees paid for The Radium ID.

28) Violations: Any Vendor who receives three (3) citations for violating these Rules and Regulations will forfeit his/her selling space and be permanently barred from The Radium. (Examples: Excessive trash, noise, poor business practices, etc.) However, The Radium reserves the right to eject a Vendor for even one (1) violation. A single violation of Rule 10.f. will result in immediate eviction.

29) Use of Utilities: Electrical outlets on the Property are provided to assist Vendors in the sale of their merchandise. Outlets may not be utilized to supply electrical current to mobile homes or campers. Any Vendors abusing electrical use will be barred from The Radium.

30) Electricity: Electrical wires must be installed flush against asphalt. Vendors using electrical cords are required to tape these cords to the asphalt using duct tape. The tape should be placed no further apart than every six (6) feet. If a Vendor fails to comply with this request, s/he will not be allowed to utilize electricity at The Radium.

31) Canopies: If a Vendor uses a canopy for his/her selling space, all four (4) corners of it must be weighted with a minimum of twenty (20) pounds of weight per corner, and it must be tied to the Vendor's vehicle. Also, all canopy poles, racks, and table legs must be put on coasters, or some flat, solid device, to ensure no damage is done to the asphalt.

32) Warranty of Goods Sold: Vendor expressly assumes full responsibility for all merchandise that Vendor offers for sale at The Radium and shall hold it harmless against any liability, including attorneys' fees and court costs, arising from the sale of such merchandise, including, without limitation, claims for the sale of counterfeit merchandise, or infringement of copyright, trademark, or patent rights.

33) Right to Enter: Management reserves the right to enter any Vendor's space at any time to ensure compliance with these Rules and Regulations.

34) Containers: Management reserves the right to place a storage container on any space, regardless if that space is assigned to a Vendor. If Management places a storage container on a space that has been assigned to a Vendor, then that Vendor shall be relocated to a new selling space. Upon such relocation, any agreement between Management and Vendor with respect to that original space (on which a container is now located) shall thereafter apply to the relocated space.

35) City Authority: All containers are owned by The Radium and are to be used as temporary, movable storage units for certain Vendors' convenience. The City of Torrance exercises all building and safety controls over such structures' uses, viability, and legality, even though these units are located on private property.

36) Changes: Operating rules, including fees, terms, and conditions, are subject to change without notice. Vendor agrees to comply with all Rules and Regulations as modified from time to time. Vendor should consult with the swap meet office at (310) 532-8476 regarding any questions. It is the responsibility of the Vendor to obtain a current copy of these Rules and Regulations from time to time.

37) Modifications: Management reserves the right to change these Rules and Regulations for Vendors at any time with or without prior notice and for the safety of its Shoppers, and to comply with applicable law.

REGLAS Y REGULACIONES

1) **Horario de Atención:** El Roadium Mercado al Aire Libre (“El Roadium”) está abierto a los Compradores de 7:00 am - 4:00 pm. El Roadium cierra a las 4 pm y todos los Vendedores (“Vendedores”) deben de desalojar la propiedad ubicada en 2500 W. Redondo Beach Boulevard, Torrance, California 90504 (la “Propiedad” y / o “Swap Meet”, en adelante) antes de las 5 pm. Si el Vendedor no cumple, se podría producir que se cite una infracción o multa y, en última instancia, la prohibición de vender en El Roadium.

2) **Derecho a Negar un Espacio:** La Gerencia se reserva el derecho de negarse a rentar el espacio a cualquier Vendedor por cualquier motivo excepto por raza, credo, origen nacional, género, discapacidad física u otra razón prohibida por la ley aplicable.

3) **No Reabastecimiento:** Toda mercancía debe entrar con el Vendedor y debe permanecer en el espacio (s) asignado durante la venta del día. El re-suministro o las entregas de mercancía en El Roadium no son permitidas. Ni el intercambio de mercancías con otro Vendedor. Entrar con cargas adicionales de cualquier mercancía resultara que El Vendedor sea cobrado la tarifa igual a la de stand-by por el día actual.

4) **No se Transfiere:** En ningún caso una reservación o espacio de venta, se podrá asignar, transferir o ser utilizado por otro Vendedor. Cualquier Vendedor que se encuentre en esta situación se le multara y podra perder su reservación y/o el espacio y se le impedirá hacer reservaciones de espacios en El Roadium.

5) **Espacios Definidos:** Todos los espacios para Vendedor están claramente marcados con líneas fronterizas amarillas y blancas. Los Vendedores deben conducir sus asuntos y mostrar toda la mercancía dentro de los límites marcados.

6) **Tamaño del Espacio:** Espacios para Vendedores es de aproximadamente diez por dieciséis (10 x 16). Sin embargo la Gerencia se reserva el derecho de variar los tamaños de dichos espacios a su entera discreción.

7) **Competencia:** La Gerencia hará todo lo posible de colocar a los Vendedores de arrendamientos anuales por lo menos tres (3) espacios de los Vendedores con mercancías iguales o similares, a menos que ambos Vendedores acuerden lo contrario.

8) **No Solicitudes:** No se permite solicitar o distribuir cualquier material publicitario o de mercadeo sin la aprobación previa por escrito de la Gerencia.

9) **No Animales:** No se permiten mascotas o animales en la propiedad para la venta, excepto perros lazarillos y perros de servicio.

10) **Limitaciones de Uso:** El espacio es asignado exclusivamente para la exposición y venta de mercancía o de servicio autorizado por la Gerencia. El Roadium también se reserva el derecho, a su discreción de prohibir la venta o exhibición de cualquier artículo o servicio que se considere inoportuno. Los artículos prohibidos incluyen, pero no se limitan a lo siguiente:

a. No goma de mascar, caramelos, bebidas u otros artículos que pueden utilizarse para el consumo en este sitio (con excepción de las frutas aprobadas, verduras y otros alimentos para el consumo fuera) será permitido. Ver con gerencia los artículos aprobados.

b. No habrá entretenimiento o juegos de suerte en la cual el público participe.

c. No será permitido pipas de agua o “hash”, “clips”, parafernalia para el uso común o asociados con el uso de la marihuana, u otras formas de drogas ilegales o estupefacientes.

d. No será permitido armas, fuegos artificiales, poppers, municiones de cualquier tipo.

e. No será permitido productos en peligro de extinción de cualquier tipo.

f. No se permiten artículos que pueden ser patentes, marcas o derecho de autor y la falsificación de productos o cualquier tema que implica la falsificación o piratería de una marca, patente o derecho de autor de cualquier tipo. Si algún Vendedor se encuentra en violación de esta regla, será expulsado permanentemente del Roadium.

g. No será permitido elementos que son ilegales o pornográficos. No se permiten revistas para adultos que representan imagen de personas al desnudo, las cuales estén expuestas.

h. No se permitirán otro elemento, que en opinión de la Gerencia pueda ser ilegal y/o peligroso para la salud y/o bienestar de otros Vendedores y/o de otras personas en los terrenos del Roadium.

i. No habrá lectura de manos.

j. No es permitida la venta de vehículos motorizados.

k. No se permite la perforación de oídos.

l. No es permitido otras perforaciones en el cuerpo, sacar ceja con hilo, pintar el cuerpo, “henna”, tatuajes. Esta estrictamente prohibido cualquier contacto de piel o de cuerpo entre Vendedores y Compradores.

m. Los servicios personales de salud no son permitidos.

n. Toda la música o el ruido generado por un espacio debe mantenerse a un volumen lo suficientemente bajo para no molestar a los vecinos o los Vendedores del Swap Meet en general. La decision de que la musica o gritos esten alto esta ha discrecion del Roadium. El uso de sirenas, o un sistema de PA está terminantemente prohibido.

o. Andar en bicicleta, motopatinetas, patinetas, o el uso de patines en los terrenos está prohibido.

p. Cualquier Vendedor que se encuentre consumiendo alcohol o drogas en los terrenos se le prohibira permanentemente vender o comprar en El Roadium.

q. Los Vendedores de pintura de aerosol deben cubrir toda la mercancía con redes o asegurarlos en vitrinas. Un Vendedor no podrá vender pintura en aerosol a un menor de edad [una persona menor de dieciocho (18) años de edad].

11) **Un Vehículo:** Solamente el vehículo que el Vendedor conduce personalmente será admitido a la area de venta del Vendedor. El vehículo que trae la mercancía del Vendedor no puede salir hasta que el espacio este limpio.

12) **Seguros para Vehículos:** Vendedor reconoce que cualquier reclamo que surja del uso de su vehículo motorizado en los terrenos del Roadium es su exclusiva responsabilidad. Vendedor se compromete a mantener su vehículo asegurado a niveles adecuados conforme con la ley estatal de California. Los vehículos motorizados no saldrán a los pasillos de 9:00am - 3:00pm durante las operaciones del Swap Meet y se adhiere a la velocidad límite de cinco (5) millas por hora.

13) **No Hay Devoluciones:** No habrá reembolsos por ningún motivo. No hay “rain checks”. Vendedor debe asegurarse de que haya comprado el día, fecha y lugar deseado. No hay cambios ni devoluciones una vez que el Vendedor haya hecho la compra de su espacio en stand-by, pre-venta ó mensuales.

14) **Efectivo Solamente:** Pago por reservaciones será en efectivo solamente. No se aceptan cheques. En caso de que El Roadium acepte un cheque y se devuelve por cualquier razón, la comisión cobrada por el banco será cobrada al Vendedor.

15) **Documentos Requeridos:** Los Vendedores deben tener toda la documentación pertinente preparada antes de entrar al parque (Licencia de Reventa, Tarjeta de Reservación, Identificación Válida). Permiso de Ventas debe estar claramente expuesto en todo momento. Tarjeta de identificación del Roadium debe estar disponible en todo momento y se debe presentar a cualquier empleado del Roadium cuando se le solicite. Tarjeta de Identificación del Roadium no será usada como entrada gratuita al parque. Tarjeta de identificación del Roadium se requiere para hacer reservaciones.

16) **Permiso de Vendedor:** Permiso de California Sobre Impuestos en las Ventas por menor:

a. Cualquier persona que desee dedicarse a la venta de mercancía la cual este sujeta a un impuesto, en El Roadium, debe poseer permiso del “California State Board of Equalization”. Productos frescos vendidos para el consumo fuera del local, por lo pronto no están exentos de impuesto y los Vendedores están obligados a tener un permiso de Reventa. Excepciones son los servicios profesionales y “venta de garaje” vendidos una vez o dos veces al año. Personas que se dediquen a ventas de garaje debe obtener un permiso. Si un Vendedor tiene alguna pregunta respecto a si se requiere un permiso, debe llamar a la oficina de State Board of Equalization. Gerencia no asume ninguna responsabilidad por la notificación de cualquier cambio en las reglas del impuesto sobre las ventas.

b. Todos los Vendedores deben designar el domicilio 2500 W. Redondo Beach Boulevard., Torrance, California, en el permiso del Vendedor expedido por el State Board of Equalization. No se aceptarán otra dirección. Puesto que un Vendedor no puede recibir correo en esta dirección, deberá anotar su dirección postal con el State Board of Equalization.

c. Reservaciones deben estar en el nombre propio del Vendedor, persona en cuyo nombre se emite el espacio (no un negocio o corporación). En el caso de una asociación, State Board of Equalization le dará un permiso que dicte “ET AL “ y debe ser presentada una copia impresa de los nombres ET AL. El

REGLAS Y REGULACIONES Cont.

nombre del primario aparecerá en la tarjeta de reservación.

d. El Permiso de Vendedor del State Board of Equalization se debe mantener en posesión del Vendedor en todo momento dentro de los terrenos del Roadium y se presentarán para su inspección por el State Board o personal de la ley.

e. Vendedores que no posean un permiso de Vendedor del State Board of Equalization se les negará asignaciones de espacio para la venta de mercancía hasta que obtengan el permiso.

f. En la actualidad, ninguna licencia de negocios de la ciudad de Torrance es requerida.

17) **Responsabilidad del Vendedor por Ayudantes / Niños/Asociados:** Cada Vendedor es responsable de las acciones de sus ayudantes, los niños, y/o asociados de sus empresas y se compromete a indemnizar y mantener salvo al Roadium de los daños, gastos y costos (incluyendo abogados honorarios y costos judiciales) que se pueda incurrir como resultado de la falta de monitoreo adecuado de las acciones de tales ayudantes, niños y/o asociados.

18) **Acceso A Ayudantes:** Ayudantes pueden entrar sin cargo si entran con el Vendedor del espacio. No se les permite a los Ayudantes estacionarse en los terrenos del Roadium. La entrada tarde por un ayudante (s) dará lugar a una cuota de admisión.

19) **Retirar Mercancía:** Al final del día, los Vendedores deben remover toda la mercancía traída para vender. Si un Vendedor no lo hace, se le asignará una multa de cincuenta dólares (\$ 50,00) en concepto de gastos de limpieza y una citación. Cada espacio se mantendrá limpio en todo momento y todos los Vendedores deben de llevarse su basura cuando se vayan. Los barriles de basura en los pasillos son para uso de los Compradores solamente. Si el espacio de un Vendedor se encuentra sucio o hay basura, un cargo mínimo de limpieza de cincuenta dólares (\$ 50.00) por espacio se le asignará al Vendedor y se les podrá negar futuras asignaciones de espacios para dicho Vendedor en El Roadium.

20) **Prácticas de Negocios:** Vendedores deben de ser prudentes con los clientes y usar buenas prácticas empresariales en la venta de toda la mercancía, incluyendo, pero no limitado al, intercambio de productos o la prestación de los reembolsos en caso de que las mercancías están dañadas o defectuosas.

21) **La Cooperación:** El Roadium requiere que los Vendedores cooperen plenamente con otros Vendedores, empleados y el personal del Roadium. Los Compradores deben ser tratados con cortesía y equidad en la realización de negocios en estos terrenos. No será tolerado en El Roadium malas palabras o acoso de cualquier tipo dirigido a la Gerencia, al personal o a los Compradores. Cualquier Vendedor que intente sobornar a un empleado o de obtener un espacio por cualquier otro método que se describe en estas Reglas y Regulaciones, se enfrentará a la expulsión permanente del Roadium.

22) **Limitación de Responsabilidad:** Vendedor está de acuerdo que El Roadium no es responsable de la pérdida, robo o daño a la propiedad del Vendedor o de mercancías en los terrenos del Roadium.

23) **No Son Socios:** Espacio es un régimen de alquiler para la exposición y venta de productos aprobados. El Vendedor no es un empleado, subcontratista, socio, o de otro modo un agente del Roadium.

24) **Sólo Permiso de Ocupante:** Estado del Vendedor es como un ocupante del espacio en El Roadium y no es un inquilino o usuario de otra forma permisiva.

25) **Honorarios Legales:** Vendedor se compromete a pagar honorarios de los abogados del Roadium y gastos razonables en que haya incurrido una acción legal debida al incumplimiento del Vendedor a cumplir con estas Reglas y Reglamentos o la aplicación de cualquiera de las disposiciones de la misma.

26) **Indemnización:** Vendedor se compromete a indemnizar, mantener indemne y defender a Pioneer Theatres, Inc. dba Roadium Open Air Market, sus oficiales, directores y empleados, de cualquier reclamación por daños personales o materiales por resultado de las acciones del Vendedor, o acciones producidas en el espacio ocupado por El Vendedor.

27) **Terminación:** Vendedores al no cumplir plenamente con todos los términos y condiciones de las Reglas y Reglamentos para Vendedores podrá resultar en la terminación inmediata de reservaciones y la expulsión de el Vendedor y su producto de los terrenos. El incumplimiento también puede dar lugar a la no renovación de un espacio mensual, anual o contrato de

arrendamiento. No hay reembolso por pago adelantado. Incluyendo el costo de la Identificación del Roadium.

28) **Violaciones:** Cualquier Vendedor que reciba cualquiera de tres (3) citaciones por violación de estas Reglas y Reglamentos perderá su espacio de venta y será definitivamente expulsado del Roadium. (Ejemplos: basura excesiva, el ruido, las malas prácticas de negocios, etc) Sin embargo, Roadium se reserva el derecho a expulsar un Vendedor, incluso por una (1) violación. Una sola violación de la Regla 10.f. dará lugar a la expulsión inmediata.

29) **Uso de Utilidades:** Enchufes se proporcionan para ayudar a los Vendedores en la venta de su mercancía. No se puede suplir corriente eléctrica para casas móviles o caravanas. Vendedores serán expulsados del Roadium por cualquier abuso de corriente eléctrica.

30) **Electricidad:** Los cables eléctricos deben ser instalados al ras del asfalto. Vendedores que utilicen los cables eléctricos están obligados a poner cinta adhesiva a estos cables contra el asfalto. La cinta adhesiva no debe tener más de seis (6) pies de separación de que cada cinta. Si un Vendedor no cumple con esta solicitud no se le permitirá utilizar la electricidad en El Roadium.

31) **Toldos:** Si un Vendedor utiliza un toldo para su espacio de venta, las cuatro esquinas de la misma debe tener un mínimo de veinte (20) libras de peso por esquina, y debe estar atado a su vehículo. Además, todos los postes del toldo, bastidores y patas de la mesa se debe poner un dispositivo plano o sólido para garantizar que no haya daño al asfalto.

32) **Garantía de los bienes Vendidos:** Vendedor expresamente asume toda la responsabilidad de toda la mercancía ofrecida a la venta en El Roadium y desempeñará la culpa por cualquier responsabilidad incluyendo honorarios de abogados y costas judiciales, derivados de la venta de dicha mercancía, incluyendo, sin limitación, las reclamaciones por la venta de mercancías falsificadas o de la violación del derecho de autor, marca registrada, o derechos de patente.

33) **Derecho a Entrar:** La Gerencia se reserva el derecho a entrar en el espacio de cualquier Vendedor en cualquier momento para garantizar el cumplimiento de este Reglamento.

34) **Contenedores:** Gerencia se reserva el derecho de colocar un contenedor de almacenamiento en cualquier espacio, dicho espacio puede ser asignado a un Vendedor. Si la Gerencia coloca un contenedor en un espacio que ha sido asignado a un Vendedor, entonces ese Vendedor será trasladado. Tras este traslado, cualquier acuerdo entre la gerencia y el Vendedor con respecto al espacio original (en el que un contenedor se encuentra ahora) en lo sucesivo se aplicará al espacio re-ubicado.

35) **Autoridad por parte de la Ciudad:** Todos los contenedores son propiedad del Roadium y son utilizados como unidades temporales, el almacenamiento móvil es para la conveniencia de ciertos Vendedores. La ciudad de Torrance ejerce todos los controles sobre edificios, la seguridad sobre el uso de tales estructuras, la viabilidad y legalidad, a pesar de que estas unidades se encuentran en propiedad privada.

36) **Cambios:** Las reglas de operación, incluyendo las cuotas, términos y condiciones, están sujetos a cambios sin previo aviso. Vendedor se compromete a cumplir con todas las Reglas y Reglamentos modificados de vez en cuando. Vendedor debe consultar con la oficina al (310) 532-8476 respecto a cualquier pregunta. Es la responsabilidad del Vendedor obtener una copia actualizada de estas Reglas y Reglamentos de vez en cuando.

37) **Modificaciones:** Gerencia del Roadium se reserva el derecho a modificar estas Reglas y Reglamentos para Vendedores en cualquier momento sin previo aviso.

